

## การทำงานของระบบกรอง (แบบวาล์วลม)

### 1. ลักษณะของวาล์วหน้าถัง

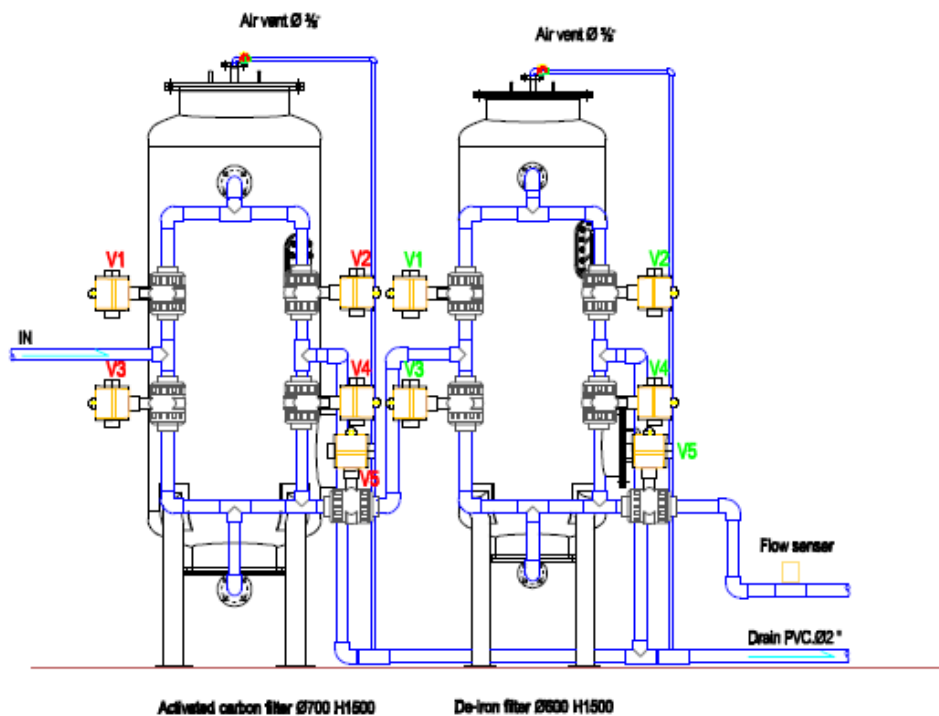

### 2. การทำงานของวาล์วหน้าถังแต่ละขั้นตอน

Backwash	-	V1, V2 เปิด	V4, V5, V1 ปิด
Rine	-	V1, V4 เปิด	V2, V3, V5 ปิด
Service	-	V1, V5 เปิด	V2, V3, V4 ปิด

### 3. ช่วงเวลาในการทำงานแต่ละขั้นตอน

Backwash	15 นาที
Rine	10 นาที

### 4. หลักการทำงานทั่วไปของระบบกรอง

ระบบจะทำงานอัตโนมัติ กล่าวคือ เมื่ออัตราการผลิตน้ำครบตามจำนวนที่ปรับตั้งไว้ ระบบจะสั่งล้างระบบอัตโนมัติตามขั้นตอนที่กล่าวข้างต้น (เริ่มจาก Backwash, Rine, Service ตามลำดับ)

### 5. การเปิดใช้งาน

Auto	-	ปิดสวิตช์ AOM มายังตำแหน่ง A
Manual	-	ปิดสวิตช์ AOM มายังตำแหน่ง M แล้วเลือกเปิดสวิตช์แต่ละขั้นตอนด้านล่าง